

## 产品规格书

### 一、产品参数

|             |                                    |
|-------------|------------------------------------|
| <b>型号</b>   | <b>BX1000-55</b>                   |
| 光谱范围 (μm)   | 0.19 - 25                          |
| 功率范围 (W)    | 25 - 1000                          |
| <b>配备探头</b> |                                    |
| 重复性 (±%)    | < 2                                |
| 非线性度 (±%)   | < 2                                |
| 精度 (±%)     | < 5                                |
| 吸收体类型       | CA                                 |
| 探头口径 (mm)   | 55                                 |
| 最大平均功率密度    | 20kW/cm <sup>2</sup> , 10W, CW     |
| 最大能量密度      | 0.3J/cm <sup>2</sup> , 1ns, 1064nm |
| 采光时间 (s)    | 8                                  |
| 间歇测量时间 (s)  | 90                                 |
| 最大设备温度      | 125 °C                             |
| 探头规格 (mm)   | 86 × 86 × 35                       |
| 电缆长度 (m)    | 1.5                                |
| <b>配备表头</b> |                                    |
| 表头规格 (mm)   | 132 × 38 × 20.5                    |
| 显示屏类型       | TFT 液晶屏                            |
| 显示屏尺寸       | 22.7 × 42.7 (170 × 320 像素)         |
| 电池类型        | Li-Polymer, 3V, 2000mAh            |
| 电池待机时间      | 30h                                |
| 充电器         | 5V/2A                              |
| 充电接口/数字接口   | USB (Type-C)                       |

### 二、产品规格

#### 1. 探头规格图:

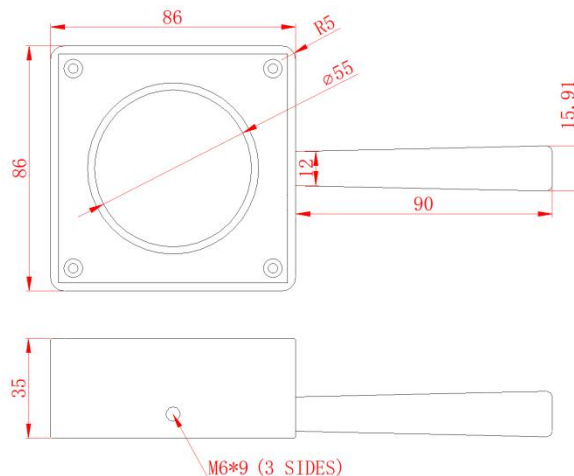

## 2. 产品图片

